

Hebezeuge



Handseilzuggerät mit Hebelrohr

Seilzugseile verzinkt mit Haken



Artikelnr.	Nutzlast	Seildurchmesser	Seilvorschub je Doppelhub	Gewicht (ohne Seil)	Preis	10 Meter		20 Meter	
						Artikelnr.	Preis	Artikelnr.	Preis
7508164.0080	0,8 t	8,3 mm	52 mm	7,0 kg	225,42	7509924.0100	47,24	7509924.0110	66,56
7508164.0160	1,6 t	11,0 mm	55 mm	14,0 kg	289,82	7509924.0200	70,84	7509924.0210	96,60
7508164.0320	3,2 t	16,0 mm	28 mm	21,0 kg	493,78	7509924.0300	115,94	7509924.0310	160,04

(1093)



Stahlwinde nach DIN 7353

Beschreibung:

- Maße entnehmen sind aus der Tabelle im Bereich A – T in mm

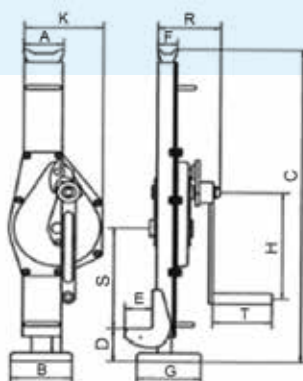

Artikelnr.	Tragfähigkeit	Handkraft z. Heben	Hubhöhe	A	B	C	D	E	F	G	H	K	R	S	T	Gewicht	Preis
7507272.0100	1,5 t	28 daN	300 mm	81	100	600 – 900	60 – 360	55	46	110	225	147	119	175	113	14 kg	234,50
7507272.0200	3 t	35 daN	355 mm	83	130	735 – 1090	70 – 425	60	45	138	249	170	140	235	128	204 kg	264,00
7507272.0300	5 t	40 daN	345 mm	108	140	730 – 1075	80 – 425	71	68	170	249	190	155	217	128	284 kg	352,00
7507272.0400	10 t	58 daN	390 mm	124	140	800 – 1190	100 – 490	86	76	170	300	252	185	187	250	464 kg	498,50

(B452)



Blechgreifer mit 45° Schwenkbügel

Beschreibung:

- Maße entnehmen sind aus der Tabelle im Bereich A – T in mm

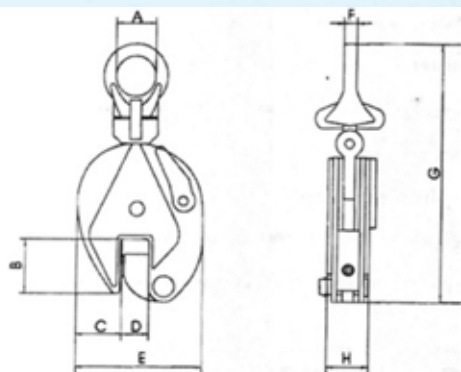

Artikelnr.	Tragfähigkeit	Greifbereich	A	B	C	D	E	F	G	H	Gewicht	Preis
7507270.0100	0,5 t	0 – 15 mm	∅ 30	43	34,5	15	103	10	212	36	2	97,40
7507270.0200	1 t	0 – 20 mm	∅ 48	63	51	20	138	12	294	50	4,8	136,50
7507270.0300	2 t	0 – 25 mm	∅ 68	76	59	25	164	16	370	52	6,5	192,00

(B452)