

Stiftschraube

Fortsetzung

Gewinde-Ø x Länge mm	Gewinde- länge b mm	Gewinde- länge b ₁ mm	format	AMF	Bestell- Nr.
			3901	3381	
			€	€	
M14 x 63	32	17	1,80	2,13	...0110
M14 x 80	50	17	-	2,77	...0115
M14 x 100	63	17	1,80	2,53	...0120
M14 x 125	75	17	-	2,92	...0125
M14 x 160	100	17	2,52	3,18	...0130
M14 x 200	125	17	-	3,98	...0462
M14 x 250	160	17	-	4,93	...0135
M16 x 63	32	19	-	2,65	...0140
M16 x 80	50	19	2,04	2,81	...0150
M16 x 100	63	19	2,08	2,87	...0160
M16 x 125	75	19	-	3,23	...0170
M16 x 150	95	19	2,34	-	...0170
M16 x 160	100	19	3,10	4,25	...0180
M16 x 200	125	19	-	5,05	...0465
M16 x 250	160	19	4,28	5,85	...0190
M20 x 80	32	27	2,90	4,34	...0200
M20 x 125	70	27	-	5,55	...0210

(W340) (W342)

Gewinde-Ø x Länge mm	Gewinde- länge b mm	Gewinde- länge b ₁ mm	format	AMF	Bestell- Nr.
			3901	3381	
			€	€	
M20 x 150	95	27	3,70	-	...0210
M20 x 160	100	27	-	6,50	...0468
M20 x 200	125	27	5,30	7,90	...0220
M20 x 250	160	27	-	9,25	...0230
M20 x 300	160	27	6,20	-	...0230
M20 x 315	190	27	-	11,75	...0240
M20 x 315	250	27	7,85	-	...0240
M20 x 500	315	27	12,35	16,90	...0250
M22 x 100	45	31	-	6,50	...0471
M22 x 160	100	31	-	8,95	...0474
M22 x 250	160	31	-	13,50	...0477
M24 x 100	45	35	-	7,30	...0300
M24 x 150	95	35	5,90	-	...0310
M24 x 160	100	35	-	8,60	...0310
M24 x 250	160	35	8,75	12,65	...0320
M24 x 400	250	35	12,75	18,45	...0330

(W340) (W342)

3.8

Muttern-Rohling für T-Nuten

Ausführung: Vergütungsstahl 0,35–0,45 % C, ungehärtet, blank.

Anwendung: Zur Fertigung von Muttern mit T-Nuten mit individuellen Gewinden.

Hinweis: Wärmebehandlung zur Erzielung der Festigkeitsklasse 10 entsprechend 22–32 HRC. Härten: 880 °C – 45 Minuten. Abschrecken in Öl von 75 °C. Anlassen: 550 °C – 2 Stunden.

Breite a mm	Kopf-Größe e mm	Kopf-Dicke k mm	Höhe h mm	AMF	Bestell- Nr.
				3382	
				€	
7,7	13	6	10	1,01	...0001
9,7	15	6	12	1,03	...0004
11,7	18	7	14	1,26	...0007
13,7	22	8	16	1,69	...0010
15,7	25	9	18	1,98	...0013
17,7	28	10	20	2,61	...0016
19,7	32	12	24	3,74	...0019
21,7	35	14	28	4,59	...0022
23,7	40	16	32	6,65	...0025

(W342)

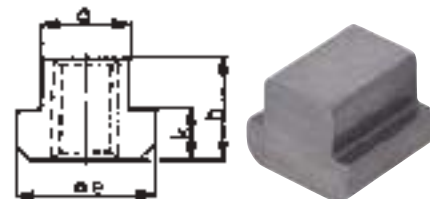

T-Nutenstein

Ausführung: Mit Innengewinde.

Hinweis: Die volle Belastbarkeit kann nur erzielt werden, wenn die Verschraubung über die gesamte Gewindelänge vorgenommen wird.

3902 Vergütet, schwarz.

3981 Vergütet auf Festigkeitsklasse 10.

DIN 508



d x T-Nut	Maß a mm	Maß e mm	Maß h mm	Maß k mm	format	AMF	Bestell- Nr.
					3902	3981	
					€	€	
M6 x 8	7,7	13	10	6	1,36	1,66	...0005
M8 x 10	9,7	15	12	6	1,22	1,76	...0010
M10 x 12	11,7	18	14	7	1,32	1,82	...0020
M12 x 14*	13,7	22	16	8	1,74	2,21	...0030
M14 x 16	15,7	25	18	9	2,18	2,86	...0040
M16 x 18*	17,7	28	20	10	2,68	3,53	...0050
M18 x 20	19,7	32	24	12	-	5,45	...0060
M20 x 22	21,7	35	28	14	4,34	5,75	...0070
M24 x 28*	27,7	44	36	18	7,10	10,80	...0080

(W340) (W342)

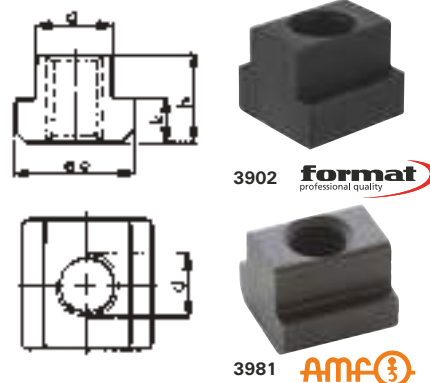

* Größe nicht in DIN enthalten, Maße ähnlich DIN.