

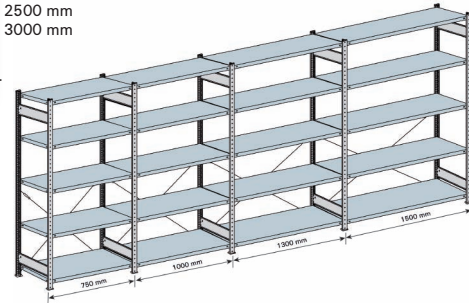

Tiefen:
300 mm
400 mm
500 mm
600 mm
800 mm

Breite: 1000 mm

Höhen:
2000 mm
2500 mm
3000 mm



- **Stabile Qualität**
Einseitig nutzbar – Aussteifung durch Kreuzstrebe.
Beidseitig nutzbar – Aussteifung durch Längenriegel.
- **Oberfläche wahlweise**
Komplett verzinkt.
Komplett kunststoffpulverbeschichtet in RAL 7035 lichtgrau.
Rahmen kunststoffbeschichtet in RAL 5010 enzianblau, Fachböden verzinkt.
- **Als Eckregale**

Kombination Weitspannregal WS 2000 Stecksystem



- Fachebenen wahlweise mit Stahlböden, Spanplatten oder Gitterkörben

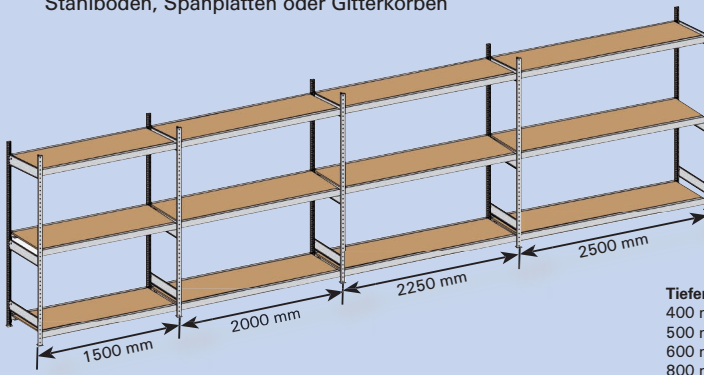

Tiefen:
400 mm
500 mm
600 mm
800 mm

Breiten: 1500/2000/2250/2500 mm

Höhen:
2000 mm
2500 mm
3000 mm



JÄHRLICH PRÜFEN LASSEN
Info siehe Seite 2/3.