

### Schaftfräser

**Ausführung:** Mit Zentrumschnitt, zum Bohren geeignet.

**Anwendung:** Einsetzbar zum Umfangsfräsen sowie für die universelle Bearbeitung. Auch zum Besäumen und Schlichtfräsen verwendbar.

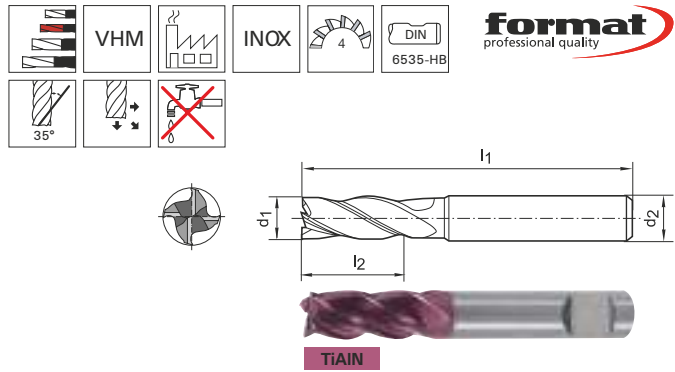

Einsatz	STAHL			INOX			GUSS		SOND.-LEG.	NE-METALLE			GEHÄRTETER STAHL			Bestell-Nr.	
	< 700 N/mm <sup>2</sup>	< 1000 N/mm <sup>2</sup>	< 1400 N/mm <sup>2</sup>	ferrit./martens.	austeni-tisch	Duplex	GG/GTS	GGG	Titan > 850 N/mm <sup>2</sup>	Alu < 8% Si	Alu > 8% Si	Kupfer/ Kupfer-Leg.	Graphit/ GFK/CFK/ Duropl.	< 55 HRC	< 60 HRC		> 60 HRC
V <sub>c</sub> [m/min]	-	107	107	54	-	-	-	-	54	-	-	-	-	-	-	-	2377

Ø d <sub>1</sub> = Schneiden- 0/-0,03 mm	Gesamt- länge l <sub>2</sub> mm	Schaft- länge l <sub>1</sub> mm	Schaft- Ø d <sub>2</sub> = h6 mm	ferrit./mar- tens. f <sub>z</sub> mm	format		Bestell- Nr.
					INOX	2377 TiAlN	
2	6	40	6	0,002	30,80	€	...0200
2,5	8	40	6	0,003	30,80	€	...0250
3	8	45	6	0,005	31,50	€	...0300
3,5	10	45	6	0,006	30,80	€	...0350
4	11	45	6	0,012	30,80	€	...0400
4,5	11	45	6	0,014	30,80	€	...0450
5	13	50	6	0,018	31,50	€	...0500
5,5	13	50	6	0,02	31,50	€	...0550
6	13	50	6	0,022	31,50	€	...0600

(W212)

Ø d <sub>1</sub> = Schneiden- 0/-0,03 mm	Gesamt- länge l <sub>2</sub> mm	Schaft- länge l <sub>1</sub> mm	Schaft- Ø d <sub>2</sub> = h6 mm	ferrit./mar- tens. f <sub>z</sub> mm	format		Bestell- Nr.
					INOX	2377 TiAlN	
8	19	60	8	0,03	40,40	€	...0800
8,5	19	70	10	0,03	59,70	€	...0850
10	22	70	10	0,03	59,70	€	...1000
12	26	75	12	0,03	81,90	€	...1200
14	26	85	16	0,03	133,00	€	...1400
16	32	100	16	0,03	136,00	€	...1600
20	38	105	20	0,03	220,00	€	...2000
25	45	120	25	0,03	360,50	€	...2500

(W212)

### Schaftfräser

**Ausführung:** Mit Zentrumschnitt, zum Bohren geeignet.

**Anwendung:** Einsetzbar zum Umfangsfräsen, Besäumen und Feinschlichten. Durch die 45°-Spirale entsteht ein weicher und schälender Schnitt und somit eine hohe Oberflächenqualität. Eine Gratbildung an den Schneidkanten wird vermieden. Gegenüber herkömmlichen Werkzeugen wird eine wesentlich höhere Standzeit erreicht. Universelles Werkzeug.

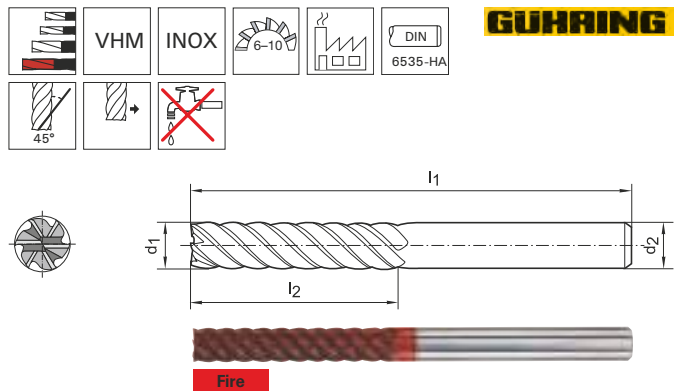

Einsatz	STAHL			INOX			GUSS		SOND.-LEG.	NE-METALLE			GEHÄRTETER STAHL			Bestell-Nr.	
	< 700 N/mm <sup>2</sup>	< 1000 N/mm <sup>2</sup>	< 1400 N/mm <sup>2</sup>	ferrit./martens.	austeni-tisch	Duplex	GG/GTS	GGG	Titan > 850 N/mm <sup>2</sup>	Alu < 8% Si	Alu > 8% Si	Kupfer/ Kupfer-Leg.	Graphit/ GFK/CFK/ Duropl.	< 55 HRC	< 60 HRC		> 60 HRC
V <sub>c</sub> [m/min]	170	152	122	90	72	58	200	160	105	450	360	220	-	55	-	-	2485

Ø d <sub>1</sub> = h10 mm	Schneid- länge l <sub>2</sub> mm	Gesamt- länge l <sub>1</sub> mm	Schaft- Ø d <sub>2</sub> = h6 mm	Zähnezahl	GUHRING		Bestell- Nr.	
					STAHL < 1000 N/mm <sup>2</sup>	2485 Fire		
6	30	75	6	6	0,031	47,30	€	...0600
8	40	100	8	6	0,042	54,80	€	...0800
10	40	100	10	6	0,05	97,50	€	...1000
12	45	150	12	6	0,059	135,00	€	...1200
16	65	150	16	6	0,071	243,50	€	...1600
20	65	150	20	8	0,09	365,50	€	...2000
25	75	150	25	10	0,13	1030,00	€	...2500

(W220)